

ВСЕРОССИЙСКАЯ ОЛИМПИАДА ШКОЛЬНИКОВ
ПО ТЕХНОЛОГИИ 2019–2020 уч. г.
МУНИЦИПАЛЬНЫЙ ЭТАП
9 класс
Направление «Культура дома, дизайн и технологии»

Внимание! Необходимо выполнить обе практические работы.

Практическая работа 2
Выполнение фигурной закрепки

В одежде принято закреплять углы карманов, разрез на юбке, концы складок, их делают из кусочка кожи, замши, но чаще всего выполняют прочными нитками. Помимо своего практического назначения, такие закрепки выполняют и декоративную роль, как украшение детали. Величина фигурной закрепки может быть разной, а вот форма – непременно равносторонний треугольник.

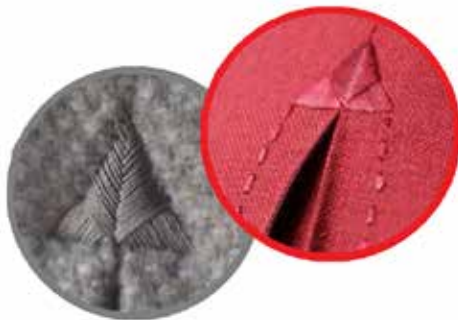

Задание

1. Внимательно рассмотрите предложенный вариант фигурной закрепки.
2. Подготовьте ткань и нитки к работе.
3. Выполните закрепку в соответствии с предложенной схемой.
4. Проведите самоконтроль готового образца.

Материалы и инструменты: ткань сукно или плотная плательная, размер ткани 10 × 10 см, нитки мулине, ручные иглы, напёрсток, ножницы.

Выполнение фигурной закрепки

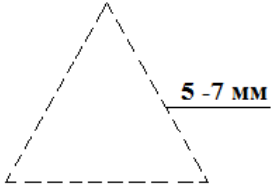
№ п/п	Описание операции	Изображение
1	Наметить место расположения и размер фигурной закрепки (нарисовать мелом равносторонний треугольник со сторонами 2 см)	
2	Сметочным швом выполнить треугольник по контуру, как показано на рисунке. Длина стежка 5–7 мм.	
3	Затем нитка кладётся с левого угла треугольника по направлению вверх. Стежки должны быть плотными, ровными и обязательно закрывать линии нарисованного треугольника. Нитки располагают сплошным застилом. Итак, направление, стежков: слева вверх – иголка справа налево, – вправо вниз – иголка справа налево.	
4	Готовая закрепка.	

Карта пооперационного контроля к практической работе 2
Выполнение фигурной закрепки

Логин участника V _ _ . _ _ _ . _ _ _ _			Эксперт 1	Эксперт 2
№ п/п	Контролируемые параметры	Максимальное количество баллов	Баллы по факту	Баллы по факту
1	Наличие рабочей формы (фартук, головной убор)	1		
2	Размер готовой закрепки соответствует заданным параметрам (сторона 2 см)	2		
3	Аккуратное и грамотное выполнение закрепки, корректный подбор толщины нитей мулине	2		
4	Симметричность закрепки (равносторонний треугольник)	3		
5	Качественное выполнение стежков закрепки (длина, расстояние между проколами иглы)	3		
6	Качество выполнения застила	4		
7	Аккуратный вид с изнаночной стороны	2		
8	Внешний вид (цветовая гамма ниток, аккуратность выполненной работы)	2		
9	Соблюдение правил безопасной работы и правильная организация рабочего места	1		
Итого:		20		
Подпись эксперта				

Итоговый балл _____

Место прикрепления работы



ВСЕРОССИЙСКАЯ ОЛИМПИАДА ШКОЛЬНИКОВ
ПО ТЕХНОЛОГИИ. 2019–2020 уч. г.
МУНИЦИПАЛЬНЫЙ ЭТАП. 9 КЛАСС
Направление «Техника, технологии и техническое творчество»

Практическое задание по 3D-моделированию

Задание: по предложенному образцу разработайте свой, приближённый к нему рисунок изделия с указанием размеров, создайте 3D-модель изделия в системе автоматизированного проектирования (САПР), подготовьте проект для печати прототипа на 3D-принтере, выполните чертёж изделия.

Образец: «Пирамидка».



Рис. 1. Образец изделия «Пирамидка»

Габаритные размеры изделия: не более 70×70×70 мм (стороны квадрата основания и высота соответственно)

Прочие размеры и требования:

- Û Основание наиболее широкое, квадратное, все углы скруглены.
- Û Диаметр стержня Ø8 мм, окончание со скруглением или фаской.
- Û Кольца округлой формы, рёбра скруглены, верхние кольца в диаметре меньше нижних, уменьшаются равномерно.
- Û Форму верхнего элемента разработайте самостоятельно.
- Û Предусмотрите зазор между стержнем и кольцами, чтобы они надевались свободно.

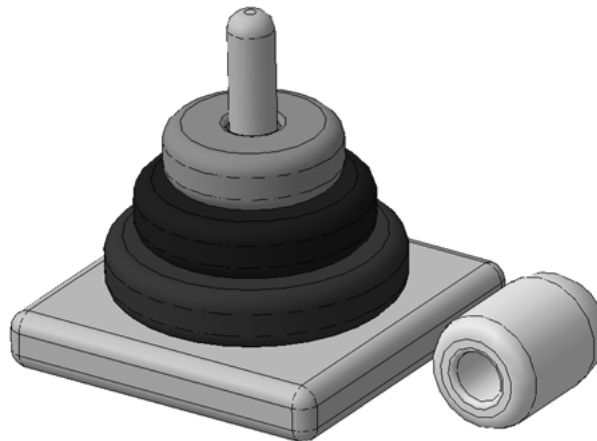
Дизайн:

- Û Используйте произвольный цвет для модели, отличный от базового серого.
- Û Подумайте про эргономику формы изделия, постарайтесь сделать его наиболее удобным для использования.

Рекомендации:

Ø При разработке модели следует учесть погрешность печати (при конструировании отверстий, пазов и выступов). Если в задании требуется произвести 3D-печать изделия с сочетающимися деталями, то для уточнения зазоров и усадки рекомендуется напечатать пробник (например, пластину с отверстием и выступом нужных размеров).

Ø При подготовке 3D-модели к печати пластиковым прутком следует размещать деталь в программе-слайсере на наибольшем из плоских её оснований, поскольку 3D-принтер наращивает модель снизу вверх.

Ø Оптимальное время разработки модели – половина всего отведённого на практику времени, не забудьте про итоговые чертежи изделия! Не спешите, но помните, что верный расчёт времени поощряется.

Порядок выполнения работы:

1) На листе чертёжной или писчей бумаги разработайте эскиз (или технический рисунок) прототипа для последующего моделирования с указанием габаритных размеров, подпишите лист своим персональным номером участника олимпиады.

2) Создайте личную папку в указанном организаторами месте (на рабочем столе компьютера или сетевом диске) с названием по шаблону:

Zadanie_номер участника_rosolimp

пример:

Zadanie_1234567_rosolimp

3) Выполните электронную 3D-модель изделия с использованием программы САПР, например, Компас 3D, Autodesk Inventor, Autodesk Fusion 360, Tinkercad, SketchUp, Blender и т.п. (если изделие в задании многодетальное, следует создать отдельные модели каждой детали и сборки – в отдельных файлах).

4) Сохраните в личную папку файл проекта в формате **среды разработки** (например, в Компас 3D – это формат **m3d**) и в формате **STEP** с названием по тому же шаблону:

zadanie_номер участника_rosolimp.тип

пример:

zadanie_1234567_rosolimp.m3d

zadanie_1234567_rosolimp.step

Если изделие многодетальное (если требуется по заданию), в названия файлов следует добавлять номер детали, например:

zadanie_1234567_rosolimp_det2.m3d

zadanie_1234567_rosolimp_det2.step

В название файла сборки (если требуется по заданию) следует внести соответствующее указание, например:

zadanie_1234567_rosolimp_sbor.a3d

5) Экспортируйте электронные 3D-модели изделия в формат **.stl** также в личную папку, следуя тому же шаблону имени (пример: **zadanie_1234567_rosolimp.stl**).

- 6) Подготовьте модель для печати прототипа на 3D-принтере в программе-слайсере (CURA, Polygon или иной), выставив необходимые настройки печати в соответствии с параметрами печати по умолчанию¹ **или особо указанными** организаторами; необходимость поддержек и контуров прилипания определите самостоятельно.
- 7) Выполните скриншот проекта в слайсере, демонстрирующий верные настройки печати, сохраните его также в личную папку (пример: **zadanie_1234567_rosolimp.jpg**).
- 8) Сохраните файл проекта для печати в формате программы-слайсера, следуя всё тому же шаблону имени (пример: **zadanie_1234567_rosolimp.gcode**).
- 9) В программе САПР **или** вручную на листе чертёжной или писчей бумаги оформите чертёж изделия, соблюдая требования ГОСТ ЕСКД, в необходимом количестве взаимосвязанных проекций, с проставлением размеров, оформлением рамки и основной надписи и т. д. (если выполняете чертёж на компьютере, сохраните его в личную папку в формате программы и в формате **PDF** с соответствующим именем).
- 10) Продемонстрируйте и сдайте организаторам все созданные материалы:
- Û эскиз прототипа (выполненный от руки на бумаге);
 - Û личную папку с файлами 3D-модели в форматах **step, stl**, модель **в формате среды разработки**, проект изделия **в формате слайсера**;
 - Û итоговые чертежи изделия (распечатку электронных чертежей из формата PDF осуществляют организаторы).

По окончании выполнения заданий не забудьте навести порядок на рабочем месте.

Успешной работы!

¹ параметры печати по умолчанию обычно выставлены в программе-слайсере: модель 3D-принтера, диаметр сопла, температура печати, толщина слоя печати, заполнение и т.д.

Критерии оценивания практической работы по 3D-моделированию

	Критерии оценивания	Макс. балл	Балл участника
3D-моделирование в САПР			
1.	<p>Владение 3D-редактором САПР (степень самостоятельности):</p> <ul style="list-style-type: none"> Û участник самостоятельно выполнил все операции при создании модели в редакторе (4 балла); Û участнику потребовались 2–3 подсказки по работе в редакторе (вопросы по организации папки и именованию файлов не снижают балл!), но после он самостоятельно смог выполнить работу (2 балла); Û участник часто задавал вопросы по технологии моделирования в редакторе, по экспорту файлов, демонстрируя незнание или непонимание процессов (0 баллов) 	4	
2.	<p>Технические особенности созданной участником 3D-модели</p> <p>Оценка складывается по наличию элементов, в пределах максимума:</p> <ul style="list-style-type: none"> Û габаритные размеры выдержаны (+2 балла); Û основание со стержнем выполнены (+1 балл); Û стержень имеет диаметр Ø8 мм (+1 балл); Û стержень имеет скругление или фаску (+1 балл); Û кольца выполнены (+1 балл); Û все элементы скруглены или имеют фаску (+1 балл); Û отверстия в кольцах позволяют посадку с зазором (+1 балл); Û верхний элемент пирамидки выполнен (+1 балл); Û верхний элемент модифицирован по форме по сравнению с образцом (+1 балл); Û верхний элемент имеет сложную форму, не простое округлое тело вращения (+1 балл); Û цвет модели отличается от стандартного в САПР (+1 балл); Û файлы в папке именованы верно, по заданию (+2 балла) 	14	

	Критерии оценивания	Макс. балл	Балл участника
3.	<p>Сложность разработанной конструкции 3D-модели, модификация (форма, технические решения, трудоёмкость инструментов САПР):</p> <ul style="list-style-type: none"> Û работа выполнена с дополнительной конструктивной модификацией относительно образца в задании, усложнением формы (2 балла); Û работа выполнена в точности согласно образцу или с изменением размеров без конструктивных изменений (1 балл); Û работа выполнена не полностью, отсутствуют конструктивные элементы (0 баллов) 	2	
Подготовка проекта к 3D-печати			
4.	<p>Файл командного кода для 3D-печати модели в программе-слайсере (например, CURA, Polygon или иной):</p> <ul style="list-style-type: none"> Û Gcode по крайней мере одной модели получен, учтены рекомендации настройки печати, сделаны скриншоты (4 балла); Û Gcode по крайней мере одной модели получен, но не учтены настройки, нет скриншотов (2 балла); Û Gcode не получен, подготовка не выполнена (0 баллов) 	4	
5.	<p>Полнота выполнения изделия (многодетальное оценивается по наличию деталей-компонентов, однодетальное – в целом):</p> <ul style="list-style-type: none"> Û все компоненты изделия подготовлены к 3D-печати в едином проекте или в отдельных файлах Gcode (2 балла); Û не все компоненты изделия подготовлены к 3D-печати (0 баллов) 	2	
6.	<p>Эффективность применения при 3D-печати контуров прилипания и поддержек, оптимальность использования или неиспользования</p> <p>Оценка складывается по наличию элементов, в пределах максимума:</p> <ul style="list-style-type: none"> Û выбор участником наличия или отсутствия поддержек в проекте прототипа осуществлён грамотно (+1 балл); Û выбор участником наличия или отсутствия слоя прилипания («юбки») в проекте прототипа осуществлён грамотно (+1 балл) 	2	

	Критерии оценивания	Макс. балл	Балл участника
Графическое оформление задания			
7.	Предварительный эскиз/технический рисунок на бумаге Оценка складывается по наличию элементов, в пределах максимума: Û на эскизе изображены все конструктивные детали (+1 балл); Û выдержаны пропорции между деталями (+1 балл); Û детализация достаточна для последующего моделирования (+1 балл)	3	
8.	Итоговый чертёж (на бумаге или в электронном виде) Оценка складывается по наличию элементов, в пределах максимума: Û имеется необходимое количество видов (+1 балл); Û имеется аксонометрия (+1 балл); Û грамотно использованы типы линий: толстые, тонкие и др. (+1 балл); Û проставлены все необходимые размеры (+1 балл); Û имеется разрез, выявляющий внутреннее строение или наглядные линии внутреннего контура (+1 балл); Û верно проставлены все осевые линии (+1 балл); Û чертёж оформлен, имеется рамка, основная надпись (+1 балл)	7	
Общая характеристика работы			
9.	Скорость выполнения работы: Û участник окончил работу существенно раньше срока (2 балла); Û участник затратил на выполнение задания всё отведённое время, все задания работы выполнены (1 балл); Û участник не справился со всеми заданиями в отведённое время (0 баллов)	2	
	Итого:	40	